

PROJEKT BUDOWLANY

<i>nazwa obiektu budowlanego</i>	RENOWACJA OGRODZENIA CMENTARZA RZYMSKO - KATOLICKIEGO ZABYTKOWY CMENTARZ RZYMSKO - KATOLICKI POD WEZWANIEM ŚW. STANISŁAWA BISKUPA
<i>adres obiektu budowlanego i nr ewidencyjne działek na których obiekt jest usytuowany</i>	ul. Wrocławska 63-400 Ostrów Wielkopolski działka nr 13 i 18, obręb 0081, jednostka ewidencyjna Ostrów Wielkopolski-Miasto
<i>nazwa inwestora oraz jego adres</i>	Miejski Zakład Zieleni Sp. z o.o. ul. Paderewskiego 2-6 63-400 Ostrów Wielkopolski
<i>kategoria obiektu budowlanego</i>	VI

BRANŻA: ARCHITEKTONICZNA

<i>projektant specjalności architektonicznej</i>	mgr inż. arch. Dobromir Marek upr. nr WP-OIA/OKK/UPB/30/2010 nr wpisu do Izby: WP-0795	22 październik 2015	<i>podpis:</i>
--	---	---------------------	----------------

BRANŻA: KONSTRUKCYJNO - BUDOWLANA

<i>projektant specjalności konstrukcyjno-budowlanej</i>	inż. Paweł Woźniak upr. nr 7131/186/P/2002 nr wpisu do Izby: WKP/BO/0084/03	22 październik 2015	<i>podpis:</i>
---	--	---------------------	----------------

ZAWARTOŚĆ OPRACOWANIA:

Strona tytułowa;	str. 1
Załączniki;	str. 2
Projekt architektoniczno-budowlany;	
I. Część opisowa;	str. 3
II. Część rysunkowa;	str. 9
– plan sytuacyjny	rys. A01 str. 10
– elewacja zachodnia A1-A15	rys. A02 str. 11
– elewacja zachodnia A15-A31	rys. A03 str. 12
– elewacja północna	rys. A04 str. 13
– elewacja wschodnia E1-E1, D1-D2, C1-C6	rys. A05 str. 14
– elewacja wschodnia C6-C21	rys. A06 str. 15
– elewacja południowa	rys. A07 str. 16
– przekroje	rys. A08 str. 17

ZAŁĄCZNIKI:

UPRAWNIENIA:

1. Decyzja o stwierdzeniu przygotowania zawodowego inż. Pawła Woźniaka – załącznik nr 1;
2. Zaświadczenie o przynależności inż. Pawła Woźniaka do Wielkopolskiej Okręgowej Izby Inżynierów Budownictwa – załącznik nr 2;
3. Oświadczenie projektanta z art.20.ust.4 P.B. inż. Pawła Woźniaka – załącznik nr 3;
4. Decyzja o stwierdzeniu przygotowania zawodowego mgr inż. arch. Dobromira Marka – załącznik nr 4;
5. Zaświadczenie o przynależności mgr inż. arch. Dobromira Marka do Wielkopolskiej Okręgowej Izby Architektów RP – załącznik nr 5;
6. Oświadczenie projektanta z art.20.ust.4 P.B. mgr inż. arch. Dobromira Marka – załącznik nr 6;
7. Inwentaryzacja fotograficzna załącznik nr 7 – opracowanie stanowiące odrębną teczkę.

CZĘŚĆ OPISOWA
PROJEKT ARCHITEKTONICZNO – BUDOWLANY

OPIS BUDOWLANY

Przedmiot inwestycji

Przedmiotem inwestycji jest inwentaryzacja i projekt remontu ogrodzenia Zabytkowego Cmentarza miejskiego w Ostrowie Wielkopolskim. Cmentarz zlokalizowany jest u zbiegu ulic Wrocławskiej, Chopina i Wysokiej.

Rys historyczny

Pierwszą udokumentowaną wzmianką o lokalizacji cmentarza jest przekaz kartograficzny z 1784 roku, na którym zaznaczono teren nowego cmentarza katolickiego usytuowanego poza południowymi granicami miasta. Usytuowanie nowej nekropoli na tym planie nie jest zgodne z jego obecną lokalizacją, lecz nie odbiega od niej znacząco. Cmentarz już w roku 1820 miał tradycję miejsca pochówku od przynajmniej 30-tu lat. Pierwotnie był też krótszy i nie sięgał swojej południowej granicy, sąsiadującej obecnie z terenem Gimnazjum nr 1. Natomiast, powiększony został jeszcze w XIX wieku. Cmentarz ogrodzony był wówczas drewnianym płotem, jednak już w 1832 roku zaczęło powstawać wokół niego ogrodzenie murowane z bramą - od wschodniej strony, stawiane stopniowo na koszt parafian. W okresie swego istnienia cmentarz wielokrotnie był zagrożony likwidacją. Po raz pierwszy już w 1820 roku władze pruskie zamierzały przenieść go na północny - wschód od miasta w pobliżu wsi Krempa. Kolejny raz niebezpieczeństwo likwidacji cmentarza zagroziło w okresie II wojny światowej. W 1943 roku niemieckie władze okupacyjne sporządziły plan przebudowy południowej części Ostrowa, który zakładał zmiany w układzie komunikacyjnym miasta tj. na terenie dzisiejszej ul. Głogowskiej, gdzie miała być przedłużona na wschód granica przecinająca cmentarz. W roku 1961 to miejsce wiecznego spoczynku zostało zamknięte dla celów grzebalnych, by w połowie lat 90 tych na nowo realizować swoje funkcje. W ten sposób cmentarz jako założenie przestrzenne z 12 marca 1987 roku został wpisany do Rejestru Zabytków i należy do najstarszych nekropoli katolickich w Polsce.

Opis istniejącego stanu ogrodzenia cmentarza

Ogrodzenie cmentarza w części nadziemnej wykonane jest z cegły gotyckiej ułożonej na zaprawę wapienną, elementy rekonstruowane i remontowane w ubiegłym stuleciu wymurowane zostały częściowo z współcześnie stosowanej cegły na zaprawę cementową. Od zewnątrz mur jest nietynkowany, a wewnątrz jest otynkowany, w który wmurowane są tablice nagrobne. Górne zwieńczenie ogrodzenia wykonane jest z cegły ułożonej wozówką i zabezpieczone przed wpływami atmosferycznymi. Ponadto zostało zabezpieczone zaprawą cementową. Z kolei od wewnątrz mur jest zwieńczony zróżnicowanym gzymsem na poszczególnych odcinkach. Cokół i fundament ogrodzenia wykonane zostały z kamieni polnych, a bramy i furty wykonane są z drewna sosnowego. Mur posiada licznie ubytki cegły, pęknięcia oraz odchylenia od pionu spowodowane przede wszystkim układem korzennym drzew rosnących przy ogrodzeniu.

Projektowane prace remontowe:

1. Naprawa brakujących, uszkodzonych, zmurszałych cegieł
Brakujące lub uszkodzone cegły należy delikatnie i starannie wykuć z muru. Kolejnie uzupełnić brakujące powierzchnie nową cegłą o wymiarach, właściwościach i kolorze odpowiadającym sąsiadującym cegłą, układając je na zaprawę wapienną zachowując pierwotny układ cegieł.
2. Naprawa spękań muru
Miejsce gdzie występują spękania należy rozebrać na szerokości ok. 0,5 – 1,0 m przez staranne i delikatne wykucie cegieł pozostawiając strzępia umożliwiające powiązanie i wzmocnienie muru. Następnie uzupełnić mur przez przemurowanie używając wykutej cegły uzupełniając ją nowym materiałem. Mur odtworzyć zachowując pierwotny układ cegieł, układając je na zaprawę wapienną.
3. Naprawa odchylonych od pionu części ogrodzenia
Przęsła i słupki odchylone należy rozebrać na całej szerokości przekrzywienia. Przed rozebraniem muru należy wykonać szczegółową dokumentację fotograficzną, szablon odwzorowujący gzyms oraz zdemontować bez uszkodzeń tablice nagrobne. Rozebrać należy również cokół i fundament, wyciąć występujące w podłożu korzenie drzew. Na tak przygotowanym podłożu należy ułożyć podbudowę gr. 10 cm z chudego betonu na głębokości min. 0,9m poniżej przyległego terenu, kolejnie wylać ławę betonową o przekroju 40x40cm. Na ławie wymurować mur fundamentowy i cokół z kamieni polnych na zaprawie cementowej, kolejnie mur ogrodzenia. Część murowaną z cegły należy łączyć z istniejącą częścią

na strzępia zachowując pierwotny układ cegieł, od wewnątrz mur należy otynkować, wykonać gzyms wg. wcześniej odwzorowanego szablonu oraz osadzić tablice.

4. Naprawa zwieńczenia ogrodzenia

Uszkodzone i zdewastowane zwieńczenia – nakrywy muru należy rozebrać i wymurować ponownie na zaprawę wapienną przy użyciu cegły z rozbiórki uzupełnionej nowym materiałem. Na wierzchniej powierzchni nakryw muru wykonać szlichtę gr. 2cm z zaprawy cementowej.

5. Uzupełnienie brakującej zaprawy

Wszystkie fugi należy oczyścić i uzupełnić, wyszpaldować zaprawą mineralną np. Remmers Historic Fugenmörtel, kolor szary do ciemno szary (z uwagi na duże zróżnicowanie koloru zaprawy w istniejącym murze skład i kolor zapraw należy dokładnie dobrać na podstawie próbek pobranych z muru w czasie prowadzenia prac renowacyjnych).

6. Impregnacja muru

Mur impregnować środkiem Remmers Funcosil SNL, po wcześniejszym oczyszczeniu wykonanym np. wg technologii Remmers przy użyciu pasty czyszczącej Fassadenreiniger-Paste oraz uzupełnieniu ubytków i spoinowaniu.

7. Naprawa bram i furty drewnianej

Bramy i furty zostały wyłączone z zakresu zadania inwestycyjnego.

OKREŚLENIE OBSZARU ODDZIAŁYWANIA PROJEKTOWANEGO OBIEKTU

1. zacieniane
minimalna odległość remontowanego ogrodzenia od sąsiednich budynków przekraczają dwukrotną wysokość budowli (ogrodzenia), która kształtuje się dla muru cmentarnego w przedziale od 0,95 m do 1,75 m oraz dla bram (furt cmentarnych) grobowców w przedziale od 3,15 m do 8,10 m. Z uwagi na powyższe odległości do istniejących budynków i wysokości remontowanej budowli oraz ich orientację względem stron świata zacienianie nie występuje.
2. ochrona przeciwpożarowa
nie dotyczy, (wszystkie elementy ogrodzenia z wyjątkiem drewnianych bram i furt są nierozprzestrzeniające ognia [NRO]).
3. odległości w zakresie usytuowania:
 - miejsc postojowych dla samochodów
nie dotyczy,
 - miejsca do gromadzenia odpadów stałych
nie dotyczy,
 - studni
nie dotyczy,
 - zbiorników bezodpływowych na nieczystości ciekłe
nie dotyczy.

Projektowana inwestycja: Remont ogrodzenia zabytkowego Cmentarza miejskiego swym oddziaływaniem nie wykraczają poza granicę działki inwestora (działka nr 13 i 18).

Informacja BIOZ

Dotycząca Bezpieczeństwa i ochrony zdrowia ze względu na specyfikację projektowanego obiektu budowlanego, którą należy uwzględnić w planie bezpieczeństwa i ochrony zdrowia – „plan bioz”.

INWESTOR	-	Miejski Zakład Zieleni Sp. z o.o. ul. Paderewskiego 2-6 63-400 Ostrów Wielkopolski
MIEJSCE BUDOWY	-	ul. Wrocławska 63-400 Ostrów Wielkopolski działka nr 13 i 18, obręb 0081, jednostka ewidencyjna Ostrów Wielkopolski-Miasto
RODZAJ BUDYNKU	-	REMONT OGRODZENIA ZABYTKOWEGO CMENTARZA MIEJSKIEGO

1. Zakres robót dla całego zamierzenia budowlanego oraz kolejność realizacji poszczególnych obiektów:
Zakres robót obejmować będzie remont i naprawę zabytkowego ogrodzenia cmentarza. Inwestycja będzie realizowana etapowo (każda ze stron odrębnie).
2. Wykaz istniejących obiektów budowlanych:
Na działce objętej opracowaniem znajduje się cmentarz wraz z ogrodzeniem wzniesionym w postaci ceglanego muru oraz przyłączy wodociągowe zakończone studzienką wodomierzową.
3. Wskazanie elementów zagospodarowania działki lub terenu, które mogą stwarzać zagrożenie bezpieczeństwa i zdrowia ludzi:
Brak.

Na przedmiotowej budowie nie będą występować roboty budowlane wymienione w art. 21 a ust. 2 Ustawy z dnia 07.07.1994 r. z późniejszymi zmianami – Prawo budowlane, tj.

CZĘŚĆ RYSUNKOWA
PROJEKT ARCHITEKTONICZNO – BUDOWLANY

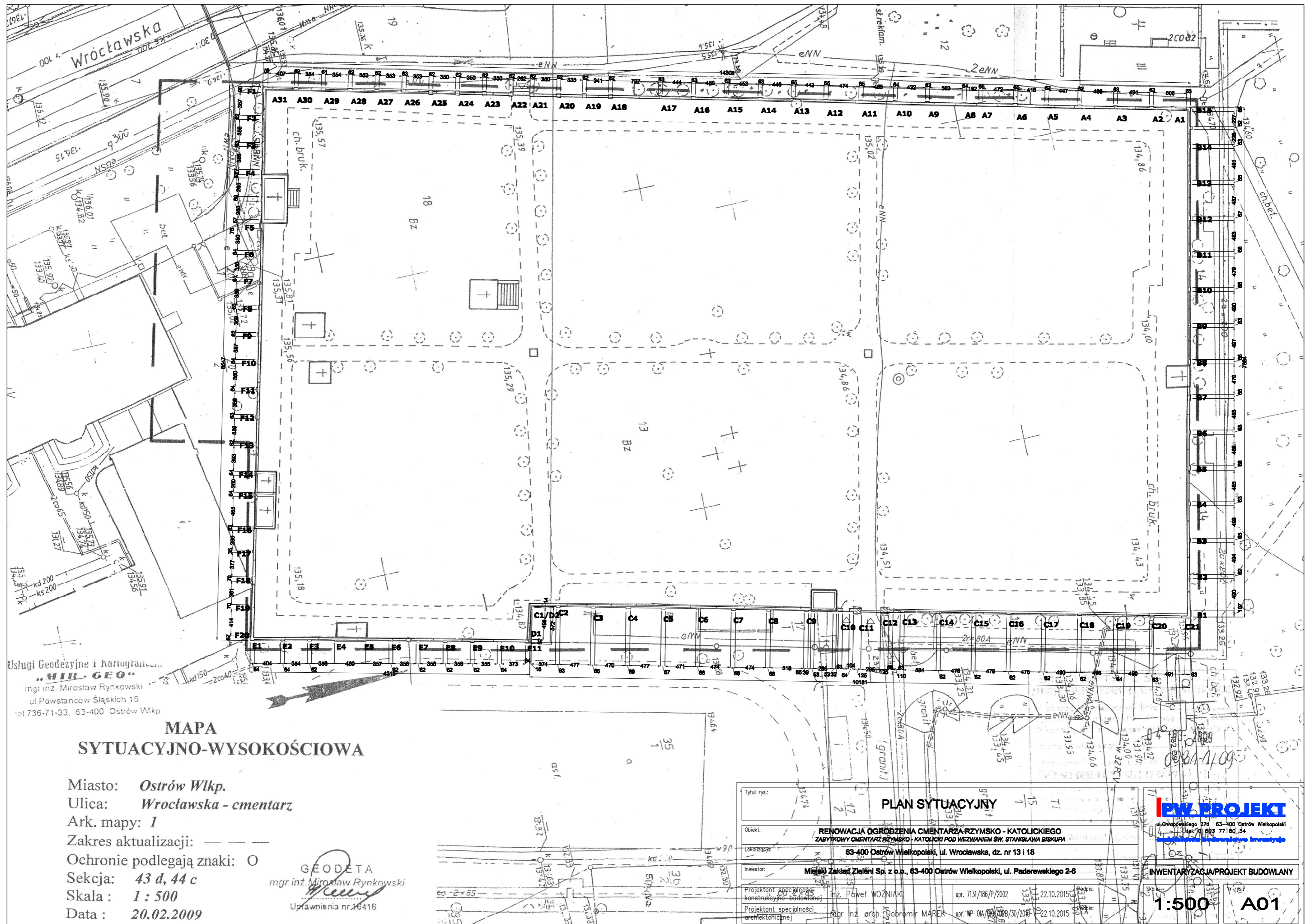

Usługi Geodezyjne i Kartograficzne
"MIR-GEO"
 mgr inż. Mirosław Rynkowski
 ul. Powstańców Śląskich 15
 tel 736-71-33, 63-400 Ostrów Wlkp

**MAPA
 SYTUACYJNO-WYSOKOŚCIOWA**

Miasto: **Ostrów Wlkp.**
 Ulica: **Wrocławska - cmentarz**
 Ark. mapy: **1**
 Zakres aktualizacji:
 Ochronie podlegają znaki: **○**
 Sekcja: **43 d, 44 c**
 Skala: **1 : 500**
 Data: **20.02.2009**

GEODETA
 mgr inż. *Mirosław Rynkowski*
 Uprawnienia nr 26416

Tytuł rys.:	PLAN SYTUACYJNY		 <small>ul. Chłopkowskiego 27d 63-400 Ostrów Wielkopolski tel. 010 663 77180_34 biuro@lewprojekt.pl</small>
Objekt:	RENOWACJA OGRODZENIA CMENTARZA RZYMSKO - KATOLICKIEGO ZABYTKOWY CMENTARZ RZYMSKO - KATOLICKI POD WEZWANIEM ŚW. STANISŁAWA BISKUPA		
Lokalizacja:	63-400 Ostrów Wielkopolski, ul. Wrocławska, dz. nr 131/18		INWENTARYZACJA/PROJEKT BUDOWLANY 1:500 A01
Investor:	Miejscowy Zakład Zieloni Sp. z o.o., 63-400 Ostrów Wielkopolski, ul. Paderewskiego 2-6		
Projektant specjalności konstrukcyjno-budowlanej:	inż. Paweł WOŹNIAKI	upr. 7131/186/P/2002	22.10.2015
Projektant specjalności architektonicznej:	mgr inż. arch. Dobromir MAREK	upr. WP-OIA/664/30/2005	22.10.2015



Tytuł rys.: ELEWACJA ZACHODNIA A1 - A15		IPW PROJEKT	
Opis: RENOWACJA OGRÓDZENIA CMENTARZA RZYMSKO-KATOLICKIEGO		ul. Chłopskiej 21B, 63-400 Ostrow Wielkopolski tel. 0 43 77 80 34 ambulatoryjne biuro inżynierskie	
Lokalizacja: ZABRÓDZIE CMENTARNE RP MIASTO - KATOLICKI PÓŁW. ŚWIĘTYCH BR. STANISŁAWA BISKUPA		ul. Chłopskiej 21B, 63-400 Ostrow Wielkopolski	
Inwestor: Mejaki Zakład Zieleni Sp. z o.o., 63-400 Ostrow Wielkopolski, ul. Paderewskiego 2-6		INWENTARYZACJA/PROJEKT BUDOWLANY	
Projektant specjalności konstrukcyjno-budowlanej	inż. Paweł WOŹNIAK	upr. 733/186/P/2002	22.10.2015
Projektant specjalności architektonicznej	mjr inż. arch. Dobromir MAREK	upr. W-20/000/P/09/2010	22.10.2015
Skala: 1:50		nr rys.: A02	



INWENTARYZACJA



PROJEKT

ELEWACJA ZACHODNIA A15 - A31		IPW PROJEKT <small>ul. Chłopska 2/11, 63-100 Ostrów Wielkopolski tel. 0 43 77 80 34 architektura budowlana inżynieryjna</small>	
<small>Opis: RENOWACJA OGRÓDZENIA CMENTARZA RZYMSKO-KATOLICKIEGO ZABRÓDZI CAŁKOWIECIE W MIASTO-KATOLICKIACH W OSTRÓWIE WIELKOPOLSKIEJ</small>			
<small>Localizacja: 63-400 Ostrów Wielkopolski, ul. Wroblewska, dz. nr 131/18</small>			
<small>Inwestor: Miejski Zakład Zieleni Sp. z o.o., 63-400 Ostrów Wielkopolski, ul. Paderewskiego 2/6</small>			
<small>Projektant specjności konstrukcyjno-budowlanej</small>	<small>inż. Paweł WOŹNIAK</small>	<small>upr. 713/186/P/2002</small>	<small>22.10.2015</small>
<small>Projektant specjności architektonicznej</small>	<small>mjr inż. arch. Dobromir MAREK</small>	<small>upr. W-04/000/P/06/2010</small>	<small>22.10.2015</small>
<small>Skala: 1:50</small>		<small>nr rys.: A03</small>	



INWENTARYZACJA



PROJEKT

Tytuł rys.: ELEWACJA PÓLNOČNA		IPW PROJEKT	
Opis: RENOWACJA OGRÓDZENIA CMENTARZA RZYMSKO-KATOLICZEGO		ul. Chropkiewicza 21a, 63-400 Ostrów Wielkopolski	
Lokalizacja: ZABYTNYCH CMENTARZ RZYMSKO-KATOLICZKI POD WIEŻAMIEM BR. STANISŁAWA BRUŁKI		tel. 0 603 77 80 34	
63-400 Ostrów Wielkopolski, ul. Wroblewska, dz. nr 131/18		architekci i inżynierowie budowlani i inżynierowie	
Inwestor: Miejski Zakład Zieleni Sp. z o.o., 63-400 Ostrów Wielkopolski, ul. Paderewskiego 2-6		INWENTARYZACJA/PROJEKT BUDOWLANY	
Projektant specjalności konstrukcyjno-budowlanej	inż. Paweł WOŹNIAK	op. 13/10/2012	22.10.2015
Projektant specjalności architektonicznej	mjr inż. arch. Dobromir MAREK	op. 08/09/09/2010	22.10.2015
Skala: 1:50		Wzrost: A04	

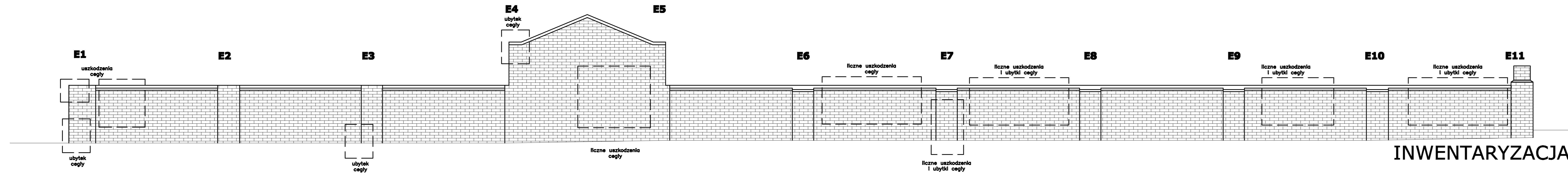

INWENTARYZACJA

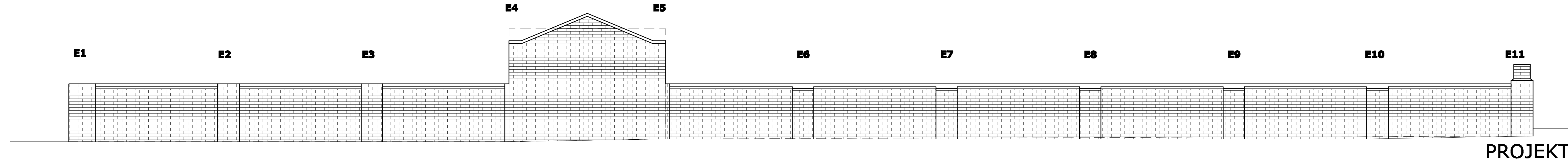

PROJEKT

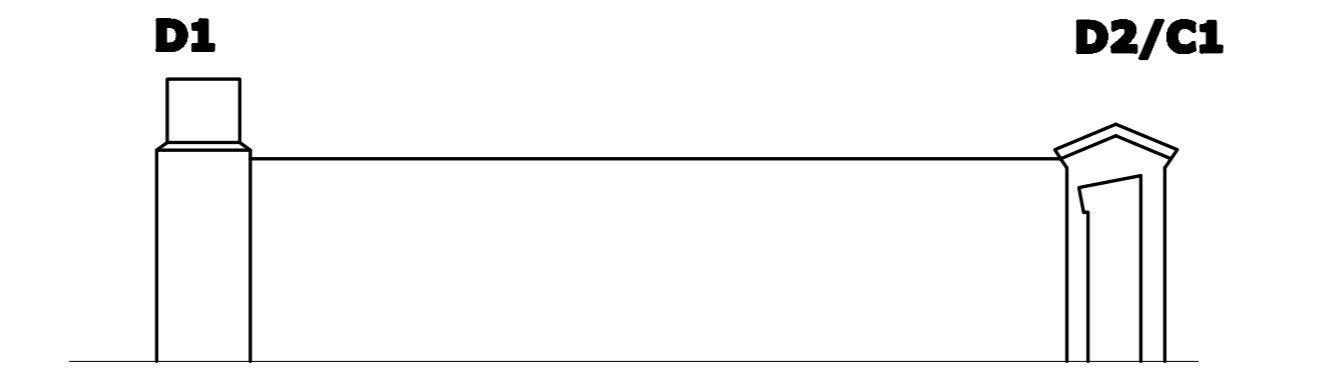
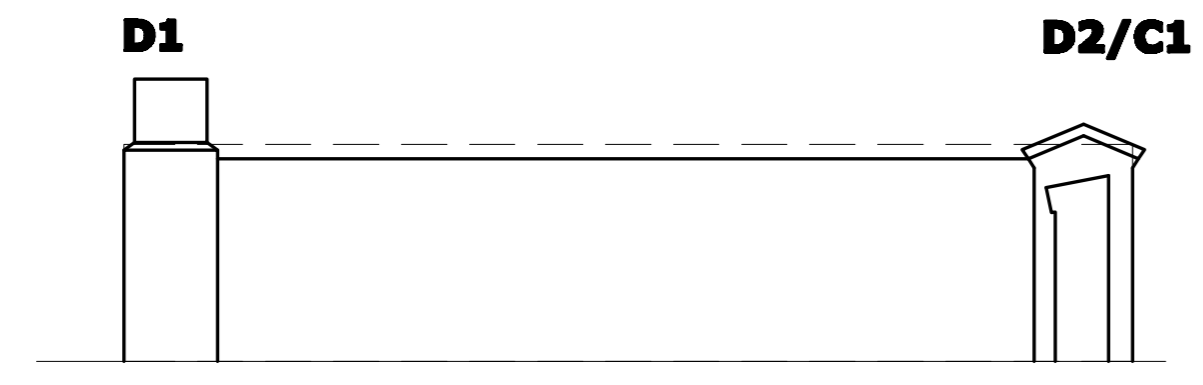
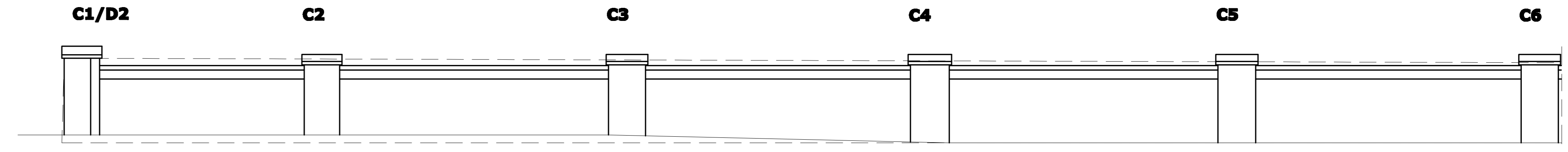

ELEWACJA WSCHODNIA E1 - E11, D1 - D2, C1 - C6		IPW PROJEKT <small>ul. Chłopska 21B 63-100 Żelazna Wlkpolski tel. 0 43 77 80 34 architektura budowlana inżynieryjna</small>	
<small>Opis: RENOwACJA OGRóDZENIA CMENTARZA RZYMSKO - KATOLICKIEGO ZABRÓDZI CAŁOŚCIĄ ZE MIASTO - KATOLICKIĄ POD BRZOZOWEM ŚC. STANISŁAWA BISKUPA</small>			
<small>Localizacja: 63-400 Ostrow Wielkopolski, ul. Wroclawska, dz. nr 131/1B</small>			
<small>Inwestor: Miejski Zakład Zieleni Sp. z o.o., 63-400 Ostrow Wielkopolski, ul. Paderewskiego 2-6</small>			
<small>Projektant specj. budowlanej konstrukcji:</small> inż. Paweł WOŹNIAK <small>Projektant specj. architektonicznej:</small> mgr inż. arch. Dobromir MAREK		<small>Przebieg projektu:</small> 22.10.2015 <small>Przebieg projektu:</small> 22.10.2015	
<small>Skala: 1:50</small>		<small>Nr rys.: A05</small>	



INWENTARYZACJA



PROJEKT

ELEWACJA WSCHODNIA C6 - C21		IPW PROJEKT <small>ul. Chłopska 2/10, 63-400 Ostrow Wielkopolski tel. 0 43 77 80 34 architektura budowlana i inżynieria</small>	
<small>Obiekt:</small> RENOWACJA OGRÓDZENIA CMENTARZA RZYMSKO-KATOLICKIEGO ZABYTKOWY CMENTARZ RP MIASTO-KATOLICKI PÓŁW. BRZANOWA Str. STANISŁAWA BRZAN		<small>ul. Chłopska 2/10, 63-400 Ostrow Wielkopolski tel. 0 43 77 80 34 architektura budowlana i inżynieria</small>	
<small>Localizacja:</small> 63-400 Ostrow Wielkopolski, ul. Wroblewska, dz. nr 131/1B		<small>INWENTARYZACJA/PROJEKT BUDOWLANY</small>	
<small>Inwestor:</small> Miejski Zakład Zieleni Sp. z o.o., 63-400 Ostrow Wielkopolski, ul. Paderewskiego 2-6		<small>INWENTARYZACJA/PROJEKT BUDOWLANY</small>	
<small>Projektant specj. budowlanej konstrukcji:</small> inż. Paweł WOŹNIAK <small>Projektant specj. architektonicznej:</small> mgr inż. arch. Dobromir MAREK	<small>uzw.:</small> 713/186/P/2002 <small>uzw.:</small> W-04/004/P/09/0/2010	<small>Data:</small> 22.10.2015 <small>Data:</small> 22.10.2015	<small>Skala:</small> 1:50 <small>Nr rys.:</small> A06



INWENTARYZACJA



PROJEKT

<p>ELEWACJA POŁUDNIOWA</p>		<p>IPW PROJEKT ul. Dąbrowskiego 216, 63-403 Opatów, woj. Wielkopolski architekci i inżynierowie</p>
<p>RENOWACJA OGRODZENIA CMENTARZA RYMIMÓD - KATOLICKIEGO ZAPYCHANY GAZIENIE RYMIMÓD - KATOLICKI POD NIEBEM EK. FANASIAK BRUNA 63-400 Opatów Wielkopolski, ul. Wrocławska, dz. nr 151/18</p>		
<p>Projektant: mgr inż. arch. Dobromir MAREK</p>	<p>Pracownia: mgr inż. arch. Dobromir MAREK</p>	<p>INWENTARYZACJA/PROJEKT BUDOWLANY</p>
<p>Projektant specjalny: mgr inż. arch. Dobromir MAREK</p>	<p>Pracownia: mgr inż. arch. Dobromir MAREK</p>	<p>Skala: 1:50</p>
<p>Projektant specjalny: mgr inż. arch. Dobromir MAREK</p>	<p>Pracownia: mgr inż. arch. Dobromir MAREK</p>	<p>Format: A07</p>

**PRZEKRÓJ
A-A**

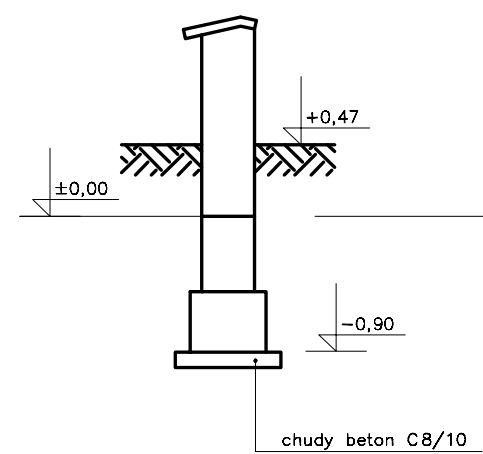

**PRZEKRÓJ
B-B**

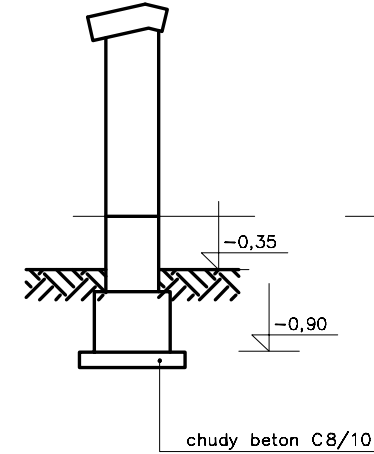

**PRZEKRÓJ
C-C**

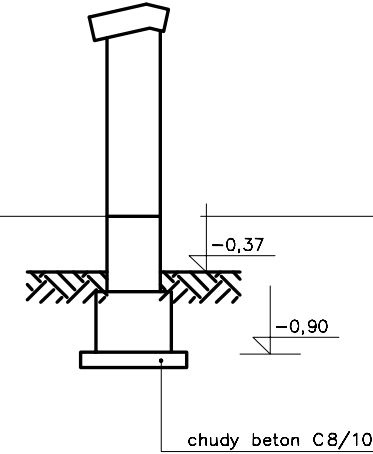

**PRZEKRÓJ
D-D**

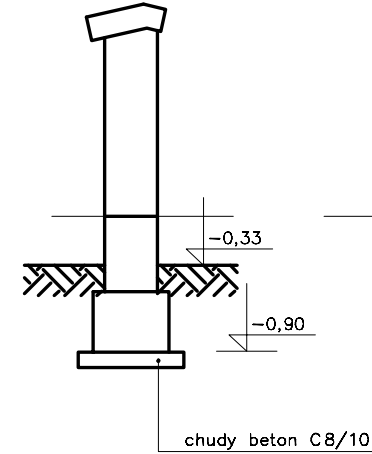

**PRZEKRÓJ
E-E**

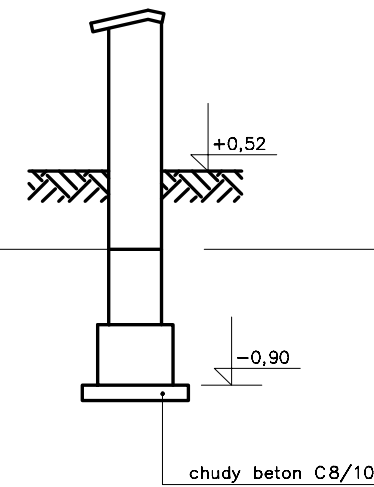

**PRZEKRÓJ
F-F**

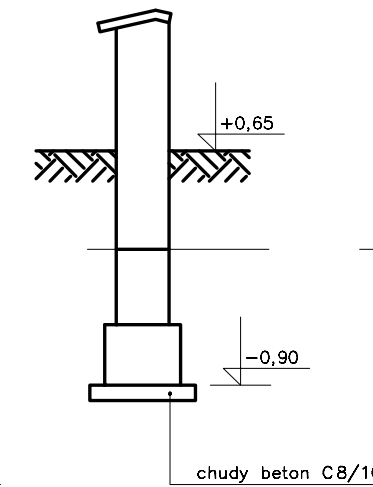

**PRZEKRÓJ
G-G**

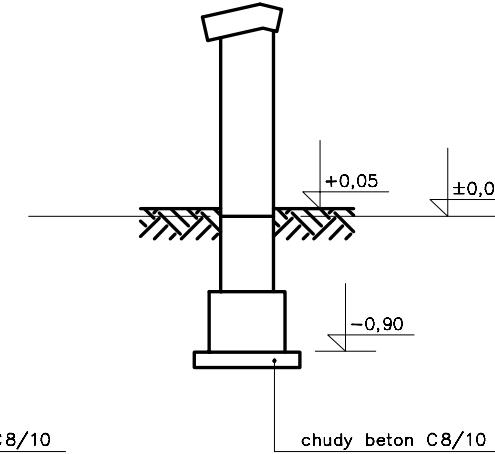

135

PROJEKT

Tytuł rys.: PRZEKROJE		IPW PROJEKT ul. Chłapowskiego 27a 63-400 Ostrów Wielkopolski tel. 0 603 77 80 34 architekci i budowlane inwestycje	
Objekt: RENOWACJA OGRODZENIA CMENTARZA RZYMSKO-KATOLICKIEGO ZABYTOKU CMENTARZ RZYMSKO-KATOLICKI POD WEZWANIEM ŚW. STANISŁAWA BISKUPA		INWENTARYZACJA/PROJEKT BUDOWLANY	
Lokalizacja: 63-400 Ostrów Wielkopolski, ul. Wrocławska, dz. nr 13 i 18			
Inwestor: Miejski Zakład Zieleni Sp. z o.o., 63-400 Ostrów Wielkopolski, ul. Paderewskiego 2-6			
Projektant specjalności konstrukcyjno-budowlanej	inż. Paweł WOŹNIAK	upr. 7131/186/P/2002	22.10.2015
Projektant specjalności architektonicznej	mgr inż. arch. Dobromir MAREK	upr. WP-01A/OKK/URB/30/2010	22.10.2015
Skala: 1:50		Nr rys.: A08	